



# Прибор приемно-контрольный и управление пожаротушением

Решения от системного  
производителя

maxlogic & mavigard

системы пожарной и газовой безопасности

# О нас

Разрабатывая продукты и услуги в области систем пожарной и газовой сигнализации с 1987 года, Mavili Elektronik A.Ş. Предлагает свою продукцию, произведенную в соответствии с международными стандартами и одобренную аккредитованными организациями, для использования более чем в 70 странах мира, в том числе в Турции.

Mavili выполняет проектные работы для различных типов помещений, от торговых центров до аэропортов, от крупных гостиничных сетей до жилых помещений, больниц, университетов и промышленных объектов, с системами пожарной сигнализации **Maxlogic & Mavigard**.

Компания, демонстрирует свой опыт работы со стандартами и регламентами как при разработке продукта, так и при его применении в полевых условиях. Имеет широкий спектр продуктов, в том числе программное обеспечение, обеспечивающее мониторинг и управление из единого центра.

Mavili разрабатывает системы обнаружения пожара и газа, которые чрезвычайно важны для обеспечения безопасности жизни и имущества. Компания объединяет знания и опыт своего квалифицированного персонала, отраслевой опыт и важность, которую он придает разработке продукта, отвечающего потребностям клиентов.

Имея заводы в Умрание и Гебзе, семь региональных управлений, Mavili стремится быть с клиентом в любое время, как до, так и после продажи, и продолжает участвовать в сфере систем пожарной и газовой безопасности со своим штатом из более чем **250 человек**.



# mavili

## Сертификаты и разрешения

- \* Система управления качеством **ISO 9001**, которую мы применяем, была проверена **LPCB (Loss Prevention Certification Board)** и **TÜRK LOYDU** и удостоена сертификата соответствия **ISO 9001: 2015**.
- \* Система управления информационной безопасностью **TS EN ISO/IEC 27001:2017**, которую мы применяем, была проверена и удостоена сертификата соответствия **TS EN ISO/IEC 27001: 2017** организацией **VeriCert Belgelendirme ve Gözetim Hizmetleri Ltd. Şti**.
- \* Наши продукты системы пожарной сигнализации имеют сертификаты **TS EN 54**, а наши газовые детекторы – сертификаты **TS EN 50194**.
- \* Наши продукты системы обнаружения и оповещения о пожаре получили сертификаты **EN 54** и **CPR** от **LPCB** и **Dedal**, подтверждающие качество нашей продукции, выданные международными аккредитованными организациями.
- \* Наши услуги имеют сертификаты **TS 12849** Сертификат компетентности сервисного центра и послепродажного обслуживания.
- \* Наши морские устройства серии имеют сертификаты **TÜRK LOYDU (SOLAS 74 ve FSS), MED (WHEELMARK)**.
- \* Мы были удостоены Сертификата нулевых отходов, создав систему управления нулевыми отходами на нашем заводе в Гебзе, в соответствии с Положением об управлении нулевыми отходами, вступившим в силу 12/07/2019 года и опубликованным в Официальном журнале № 30829.
- \* Продукция Mavili Elektronik соответствует утвержденным регламентам, включая Сертификат Соответствия Таможенного Союза (**EAC**), подтверждающий соответствие стандартам в рамках Евразийского экономического союза.
- \* Искробезопасные продукты обладают сертификатами **ATEX**, выданными организацией **Exveritas**.
- \* Наши продукты также имеют Лицензии на использование, выданные органами многих стран мира.

## Наши области проектов

В мире более **100.000** зданий защищены системами обнаружения пожаров и газов **Maxlogic & Mavigard**.



Торговые центры



Государственные здания



Жилые комплексы и резиденции



Автостоянки



Промышленные объекты



Аэропорты



Метро и железные дороги



Готиницы



Судебные и тюремные здания



больницы



Образовательные учреждения



Суда и корабли

Для получения дополнительной информации, пожалуйста, свяжитесь с нами.

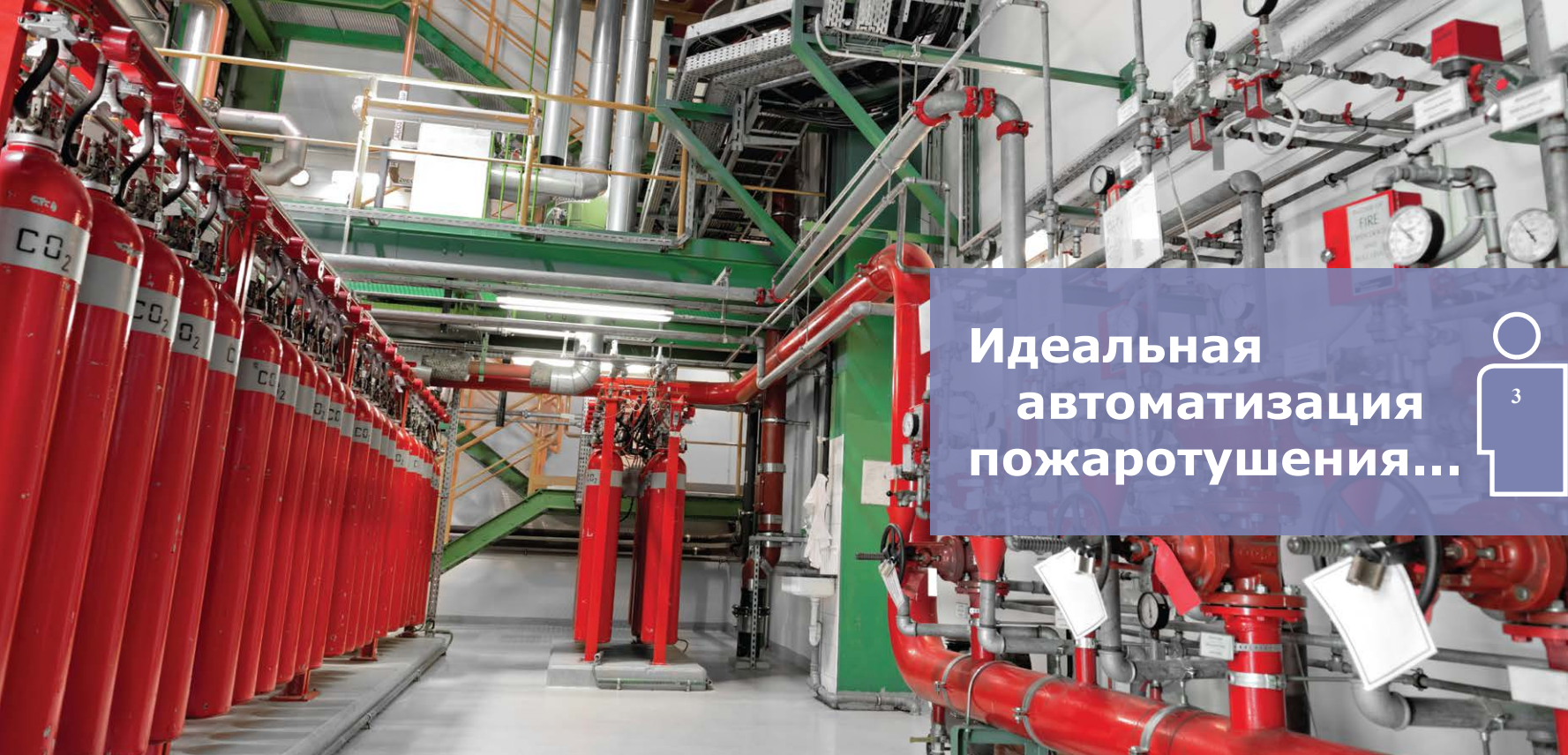

## Идеальная автоматизация пожаротушения...

3

# Прибор приемно-контрольный и управление пожаротушением

Обеспечивает надежную пожарную сигнализацию и управление пожаротушением, основанным на принципе cross-zone (выход активируются после приема сигнала от двух шлейфов одновременно), имеет 4 шлейфа и один выход управления пожаротушением, которые можно запрограммировать в зависимости от требований проекта.



ML-322  
Прибор управления  
пожаротушением

ML-3313  
Блок индикации системы  
пожаротушения, вкл. ключ  
управления режимами и ручной пуск

- ▶ Соответствует стандартам EN 12094-1, EN 54-2 или EN 54-4
- ▶ 4 шлейфа, 1 выход управления пожаротушением
- ▶ ЖК дисплей на 2x16 символов с регулируемой подсветкой упрощает слежение за работой системы и производство настроек
- ▶ Шлейфы могут быть настроены на работу в режиме автосброса после выхода системы из состояния пожарной тревоги
- ▶ К одному прибору управления пожаротушением возможно подключение до 8 блоков индикации системы пожаротушения
- ▶ Блоки индикации позволяют переместить индикаторы и элементы управления ML-322 ППКУП, расположенные на самом приборе, на расстояние от зоны, где находится ППКУП.
- ▶ В блоке индикации имеется 4 входа контролем неиспр. Эти входы предназначены для задержки, отмены, переключения в режим пожаротушения и дист. сброса.





## Общие характеристики

- ▶ Программируемая задержка выхода управления оповещением
- ▶ Программируемая задержка входов шлейфов
- ▶ Регулируемая длительность работы выхода управления пожаротушением
- ▶ Дистанционное управление режимами
- ▶ Таймер пуска пожаротушения
- ▶ Индикаторы пожара и неисправности для каждого шлейфа
- ▶ Контролируемые входы шлейфов, состояние двери, дистанционный ручной пуск, контроль аварийного пуска, контроль давления
- ▶ Режим реального времени
- ▶ Прибор может быть настроен на работу в ручном или автоматическом режиме
- ▶ Контролируемые выход пожаротушения, Выход «Газ. Тревога»
- ▶ Релейные выходы "Пожар" и "Неисправность"
- ▶ Шлейфы могут быть настроены на работу в режиме автосброса
- ▶ Удобная структура для интеграции с механическими системами
- ▶ Выбор типа контактов выходов
- ▶ Память на 1000 событий
- ▶ Просмотр журнала событий с помощью компьютера
- ▶ Продолжительность активациивыхода пожаротушения через меню прибора
- ▶ Способности, деактивация и тестирование зон обнаружение газа, выход оповещение 1-го и 2-го уровня, системы пожаротушения и отключения ручного пожаротушения
- ▶ Входы и выходы прибора, а так же входы и выходы модуля расширения, программируются с помощью ПО «ExManager». Для назначения входам и выходам определенных функций, в программе существует множество готовых решений
- ▶ Для входов могут быть выбраны: «Дистанционный сброс», «Дист. отмена тревоги», и другие возможные варианты. Для выходов: «Газ. Тревога», «Вентиляция» и другие возможные варианты

### МОДЕЛИ ППКП

Код	Наименование
ML-322	Прибор управления пожаротушением, 4 шлейфа, 1 направление пожаротушения
ML-3313	Maxlogic Блок индикации системы пожаротушения, вкл. ключ управления режимами и ручной пуск
ML-3314	Maxlogic Модуль расширения пусковых цепей
ML-3320	Maxlogic Программа конфигурирования ML-322 / ML-321

### МОДЕЛИ ДЕТЕКТОРОВ

Код	Наименование
ML-2110	Maxlogic Неадресный дымовой извещатель
ML-2120	Maxlogic Неадресный максимальный тепловой извещатель
ML-2130	Maxlogic Неадресный максимально-дифференциальный тепловой извещатель
ML-2140	Maxlogic Неадресный комбинированный извещатель
ML-2130BS	Maxlogic Неадресный тепловой извещатель класса BS

### МОДЕЛИ ЭХОЛОТОВ

Код	Наименование
ML-2410	Maxlogic Неадресный оповещатель пожарный звуковой
ML-2420	Maxlogic Неадресный оповещатель пожарный световой
ML-2430	Maxlogic Неадресный оповещатель пожарный светозвуковой

### КНОПЧНЫЕ МОДЕЛИ

Код	Наименование
ML-2710.MR	Maxlogic ПДУ "Пуск пожаротушения"
ML-2710.ES	Maxlogic ПДУ "Отмена пуска пожаротушения"

### МОДЕЛИ

Код	Наименование
ML-3612	Maxlogic Программное обеспечение Ex Manager для ML-321/ML-322 (включая преобразователь и кабель связи)
MG-5400	Navigard Выносное устройство оптической сигнализации
ML-3202	Maxlogic Расширитель 8 входов / выходов
ML-3203	Maxlogic Сетевой модуль
ML-0710	Maxlogic Прозрачная защитная крышка
MLY-0237	Пластиковая пломба 1 шт.
MLY-0238	Пластиковая пломба 5 шт. / Упк.

# Аксессуары неадресной системы пожаротушения



## ML-2410 Оповещатель пожарный звуковой

Maxlogic Оповещатель неадресный, используется для звукового оповещения при получении сигнала пожарной тревоги Соответствует стандарту EN-54-3.

- ▶ Эстетический дизайн для использования во внутренних помещениях
- ▶ Возможность регулировки 32 тонов со стороны пользователя
- ▶ Регулировка низкой или высокой громкости
- ▶ Управление микропроцессором



## ML-2420 / ML-2430 Оповещатель пожарный светозвуковой

Дополнительно к базовым свойствам звукового оповещателя, неадресные светозвуковые оповещатели серии Maxlogic выдают звуковой и световой сигнал.

- ▶ Соответствуют стандартам EN 54-3 и EN 54-23
- ▶ Возможность выбора пользователем 32 тона
- ▶ Регулируемая частота и охват вспышки
- ▶ Мощный светодиод белого цвета



## ML-2710.ES ПДУ "Отмена пуска пожаротушения"

## ML-2710.MR ПДУ "Пуск пожаротушения"

Простота использования, инновационный испытательный ключ, разработанный в соответствии с стандартом EN 12094-3.

- ▶ Соответствуют стандартам EN 12094-3
- ▶ Эстетический дизайн для использования во внутренних помещениях
- ▶ Простая установка и использование, а также легкий сброс
- ▶ Класс защиты IP22D



## ML-2110 / ML-2120 / ML-2130 / ML-2140

## Неадресные пожарные извещатели

Извещатель имеет оптико-электронную камеру и термистор. Дымовая камера защищена от попадания крупных частиц пыли, насекомых и других внешних воздействий. Дизайн камеры извещателя обеспечивает максимальную чувствительность к изменениям в температуре.

- ▶ Соответствуют стандартам EN 54-5 и EN 54-7
- ▶ Два индикатора с углом обзора 360°
- ▶ Микропроцессорное управление
- ▶ Выход для ВУОС
- ▶ 2 красных индикатора



## ML-3314 Модуль расширения пусковых цепей

ML-3314 используется для увеличения количества выходов для тушения, подключаясь к выходу тушения серии ML-322.

- ▶ Последовательная активация выходов в соответствии с установленными программными временами ожидания и тушения.
- ▶ 8 выходов для пожаротушения
- ▶ Возможность получения требуемого количества выходов для тушения путем последовательного подключения панелей друг к другу.
- ▶ Отображение активации и ошибок с помощью светодиодов.



## MG-5400 Оповещатель-звонок пожарный

MG-5400 Пожарный оповещатель-звонок носящий имена марок Mavigard и Maxlogic может использоваться как в адресных пожарных системах так и в неадресных пожарных системах.

- ▶ Соответствуют стандартам EN 54-3
- ▶ Подача звукового сигнала при возникновении предупредительного сигнала на ПУПТ
- ▶ Подходит для использования внутри помещений

# Схема неадресной системы пожаротушения

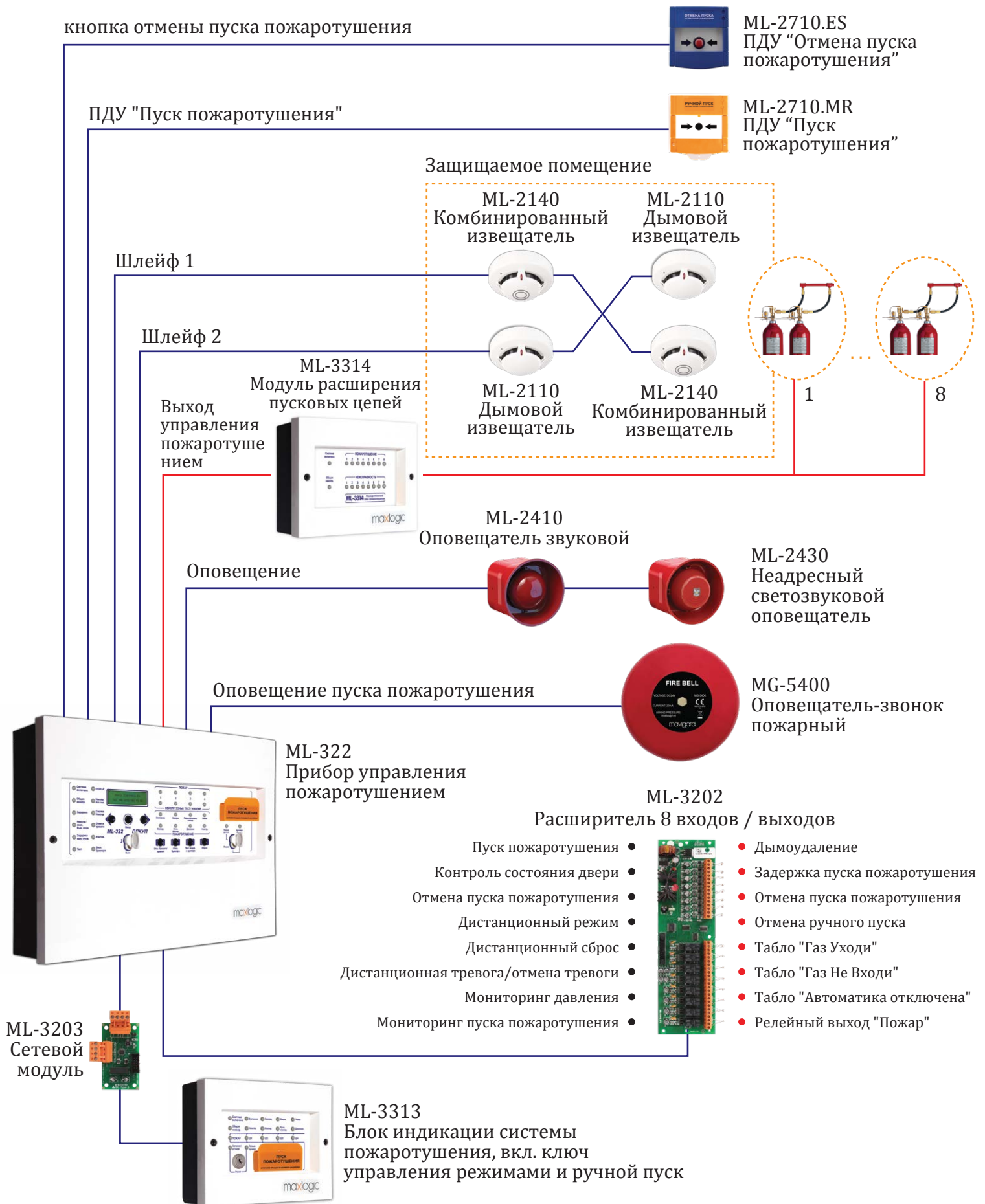

6

# Мониторинг через адресную систему

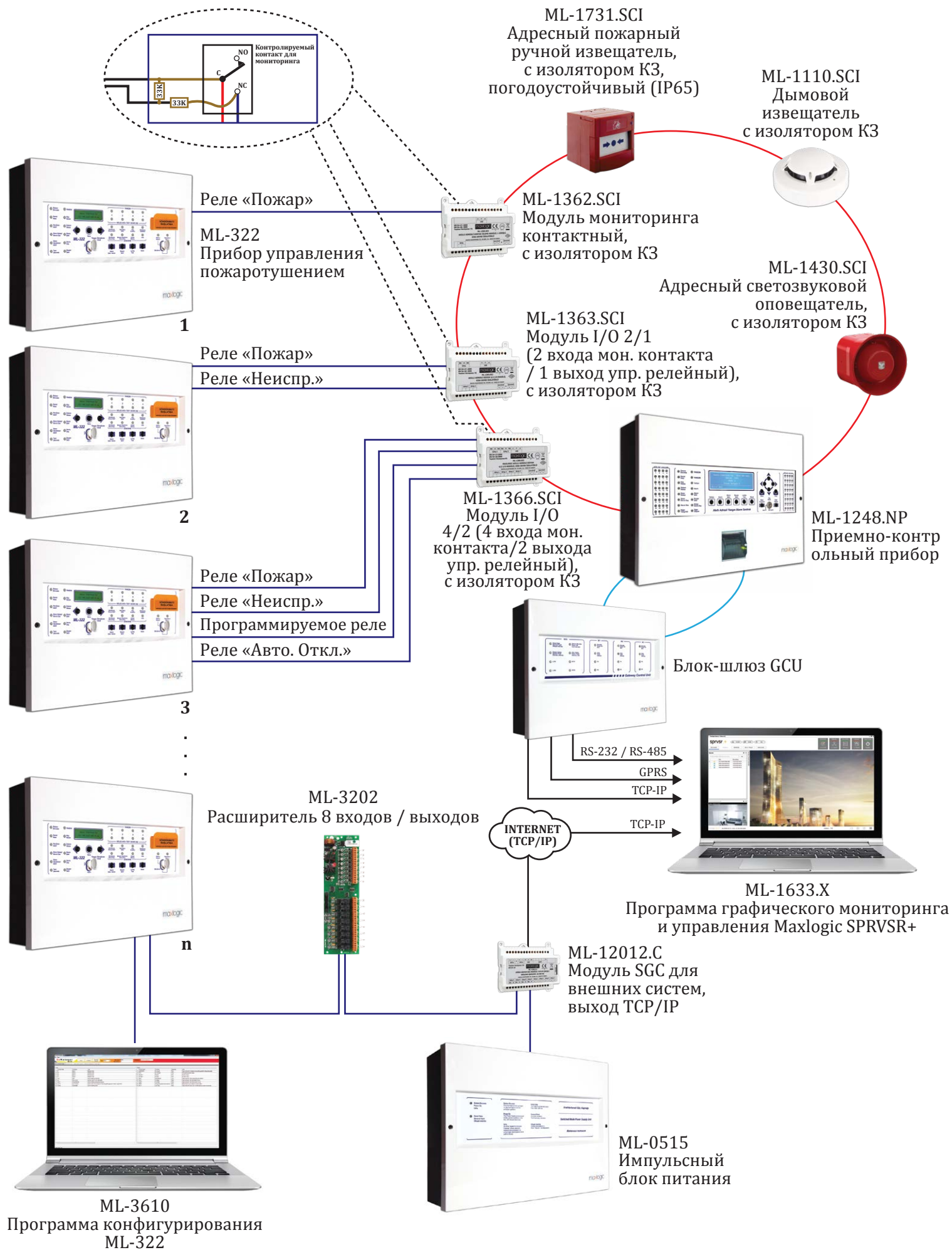



# Некоторые объекты



[www.mavili.com.tr/ru](http://www.mavili.com.tr/ru)

Следите за нами...



.../mavilielektronikglobal